

WRL 180 - 650 H

Wärmepumpen Wasser - Wasser mit Umkehrventil

Kühlleistung 44,9 ÷ 157,4 kW
Heizleistung 53,0 ÷ 183,3 kW

- Hohe Wirkungsgrade
- Ideal für geothermische Anwendungen
- Erzeugung von Warmwasser bis zu 55 °C



BESCHREIBUNG

Wassergekühlte Wärmepumpe für die Kalt-/Warmwasseraufbereitung, für die Klimatisierungsbedürfnisse in Wohnkomplexen und Geschäftszentren oder für die Kühlung in Industriekomplexen geplant und gebaut.

Es handelt sich um ein Innengerät mit hermetischen Scroll-Verdichtern, Plattenwärmetauscher anlagenseitig und quellseitig.

Bei den Geräten mit Enthitzer besteht zudem die Möglichkeit der kostenlosen Warmwasseraufbereitung.

Bei der Auswahl der Technologien, die stets auf höchste Qualität ausgerichtet sind, wurde auf eine bedienerfreundliche Installation geachtet.

Die Strom- und Wasseranschlüsse sind nämlich alle im oberen Teil des Geräts angeordnet. Dadurch sind sie für Installations- und Wartungsarbeiten bequem zugänglich, zudem wird durch ihre platzsparende Anordnung der technische Platzbedarf verringert.

EIGENSCHAFTEN

Betriebsbereich

Volllast mit Kaltwasseraufbereitung von 4 bis 18 °C, mit der Möglichkeit, auch Wasser mit Minusgraden bis zu -8 °C am Verdampfer und Warmwasser am Verflüssiger bis zu 55 °C zu erzeugen.

Für weitere Informationen wird auf die entsprechenden Unterlagen verwiesen.

Plug and play

Alle Geräte sind mit Scroll-Verdichtern und Plattenwärmetauschern ausgestattet. Der Boden und die Verkleidung sind aus mit Polyesterfarben RAL 9003 behandeltem Stahl.

Die Strom- und Wasseranschlüsse sind nämlich alle im oberen Teil des Geräts angeordnet. Dadurch sind sie für Installations- und Wartungsarbeiten bequem zugänglich, zudem wird durch ihre platzsparende Anordnung der technische Platzbedarf verringert.

Die Wärmepumpe kann mit allen Komponenten geliefert werden, die für den Einbau in neue Installationen sowie als Ersatz für andere Wärmegeneratoren benötigt werden. Sie kann mit Niedertemperatur-Emissionssystemen wie Gebläsekonvektoren aber auch mit herkömmlichen Heizkörpern kombiniert werden.

Ausführung mit integriertem Hydronikbausatz

Bei der Lieferung sind Wasserfilter, Differenzdruckwächter und Sicherheitsventil am Standardgerät bereits anlagen- und quellseitig sowie auf der Wärmerückgewinnungsseite installiert, falls diese vorhanden ist.

Um auch eine Lösung zu haben, die finanzielle Ersparnis erlaubt und die Installation vereinfacht, können diese Geräte auch mit einem integrierten Hydronikbausatz an beiden Wasserseiten (anlagen- und quellseitig) konfiguriert werden.

Es sind Pumpen mit niedriger oder hoher Förderhöhe und auch ein modulierendes 2-Wege-Ventil lieferbar. Letzteres kann nur quellseitig installiert werden, um den Verbrauch bei Grundwasseranlagen zu verringern.

STEUERUNG MPC

Mikroprozessorsteuerung mit Tastatur und LCD-Display, erlaubt eine leichte Konsultation und einen leichten Eingriff auf die Einheit durch ein Menü, das in mehreren Sprachen erhältlich ist.

- Steuerungsmöglichkeit zweier parallel geschalteter Geräte Master - Slave
- Eine Programmieruhr gestattet das Eingeben der Betriebszeiten und einen eventuellen zweiten Sollwert.
- Die Temperaturregelung erfolgt mit der Proportional-Integral-Logik aufgrund der Wasseraustrittstemperatur.

ZUBEHÖR

AER485P1: Schnittstelle RS-485 für Überwachungssysteme mit MODBUS-Protokoll.

AERNET: Das Gerät erlaubt die Kontrolle, die Steuerung und die Fernüberwachung eines Kaltwassersatzes mit einem PC, einem Smartphone oder Tablet über Cloud-Verbindung AERNET übernimmt die Master-Funktion, während jede angeschlossene Einheit bis zu einem Maximum von 6 Einheiten als Slave konfiguriert wird; darüber hinaus kann für eventuelle Nach-Analysen mit einem einfachen Klick eine Logdatei mit allen Daten der angeschlossenen Einheiten auf dem eigenen Terminal gespeichert werden.

KSAE: Außentemperaturfühler.

PGD1: Ermöglicht die Fernsteuerung des Einheiten.

SSM: Mit dem Mischventil in Anlagen mit Heizplatten zu verwendender Fühler. Mit dem Fühler muss auch das Zonenzubehör VMF-CRP vorgesehen werden.

TAH: Innengerät mit Temperatur- und Feuchtigkeitsfühler für den Unterputz, 230 Vac, das ein On/Off-Ventil oder eine Zonenpumpe und die Freigabe des Luftentfeuchters steuern kann.

TAT: Innengerät mit Temperatur- und Feuchtigkeitsfühler für den Unterputz, 230 Vac, das ein On/Off-Ventil oder eine Zonenpumpe steuern kann.

VMF-CRP: Notwendiges Zubehör für die Steuerung der Fühler SPLW / SDHW, sollten diese mit dem MULTICONTROL vorgesehen sein.

VT: Schwingungsdämpfer

EIGNUNGSTABELLE DES ZUBEHÖRS

| Ver | 180 | 200 | 300 | 400 | 500 | 550 | 600 | 650 |
|-----------------|--|--|--|--|--|--|--|--|
| Modell: °, E, K | AER485P1, AERNET, KSAE, PGD1, SSM, TAH, TAT, VMF-CRP | AER485P1, AERNET, KSAE, PGD1, SSM, TAH, TAT, VMF-CRP | AER485P1, AERNET, KSAE, PGD1, SSM, TAH, TAT, VMF-CRP | AER485P1, AERNET, KSAE, PGD1, SSM, TAH, TAT, VMF-CRP | AER485P1, AERNET, KSAE, PGD1, SSM, TAH, TAT, VMF-CRP | AER485P1, AERNET, KSAE, PGD1, SSM, TAH, TAT, VMF-CRP | AER485P1, AERNET, KSAE, PGD1, SSM, TAH, TAT, VMF-CRP | AER485P1, AERNET, KSAE, PGD1, SSM, TAH, TAT, VMF-CRP |

Schwingungsdämpfer

| Ausführung | Integrierter Hydronikbausatz quellseitig | Integrierter Hydronikbausatz benutzerseitig | 180 | 200 | 300 | 400 | 500 | 550 | 600 | 650 |
|------------|--|---|-----|-----|-----|-----|------|------|------|------|
| ° | °B,F,I,U,V | °N,P | VT9 | VT9 | VT9 | VT9 | VT15 | VT15 | VT15 | VT15 |

Druckgeregeltes Ventil

| Ver | 026 | 031 | 041 | 051 | 071 | 081 | 101 | 141 | 161 |
|-----|------|------|------|------|------|------|------|------|------|
| °A | VPL1 | VPL1 | VPL2 | VPL2 | VPL3 | VPL3 | VPL4 | VPL4 | VPL4 |

KONFIGURATION

| Feld | Beschreibung |
|-------|---|
| 1,2,3 | WRL |
| 4,5,6 | Größe 180, 200, 300, 400, 500, 550, 600, 650 |
| 7 | Einsatzbereich |
| ° | Mechanisches Standard-Thermostatventil (1) |
| X | Elektronisches Expansionsventil |
| Y | Mechanisches Thermostatventil niedrige Temperatur (2) |
| 8 | Modell |
| H | Wärmepumpe reversibel durch Umkehrung des Kühlkreislaufes |
| 9 | Ausführung |
| ° | Standard |
| 10 | Wärmerückgewinnung |
| ° | Ohne Rückgewinnung |
| D | mit Enthitzer |
| 11 | Integrierter Hydronikbausatz quellseitig |
| ° | Ohne Hydraulikbausatz |
| B | Pumpe on-off |
| F | Inverterpumpe mit niedriger Förderhöhe |
| I | Inverter-Pumpe mit hoher Förderhöhe |
| U | Pumpe mit hoher Förderhöhe |
| | Grundwasseranlage |
| V | Modulierendes 2-Wege-Ventil |
| 12 | Integrierter Hydronikbausatz benutzerseitig |
| ° | Ohne Hydraulikbausatz |

| Feld | Beschreibung |
|------|--|
| N | Pumpe mit hoher Förderhöhe |
| P | Pumpe mit niedriger Förderhöhe |
| 13 | Feld für künftige Entwicklungen |
| ° | Feld für künftige Entwicklungen |
| 14 | Soft-start |
| ° | Ohne Soft-Start |
| S | Mit Soft-start |
| 15 | Spannungsversorgung |
| ° | 400V~3 50Hz |
| 5 | 500V~3 50Hz (4) |

(1) Bereitetes Wasser von +4 °C ÷ 18 °C

(2) Bereitetes Wasser von 4 °C ÷ -8 °C

(3) nur mit Schutzgasfüllung geliefert

(4) Nur für Größen von 400 bis 650

TECHNISCHE LEISTUNGSDATEN

WRL - °

| Größe | | 180 | 200 | 300 | 400 | 500 | 550 | 600 | 650 |
|---|-----|-------|-------|-------|-------|-------|-------|-------|-------|
| Leistungen im Kühlbetrieb 12 °C / 7 °C (1) | | | | | | | | | |
| Kühlleistung | kW | 44,9 | 59,6 | 64,8 | 79,5 | 93,0 | 120,1 | 140,1 | 157,4 |
| Leistungsaufnahme | kW | 10,8 | 14,7 | 16,3 | 18,6 | 20,1 | 27,6 | 31,4 | 35,8 |
| Stromaufnahme gesamt im Kühlbetrieb | A | 20 | 25 | 28 | 32 | 36 | 52 | 60 | 69 |
| EER | W/W | 4,15 | 4,06 | 3,97 | 4,27 | 4,63 | 4,34 | 4,46 | 4,39 |
| Wasserumsatz Quellenseite | l/h | 9520 | 12659 | 13823 | 16682 | 19331 | 25177 | 29250 | 32920 |
| Druckverluste Quellenseite | kPa | 31 | 52 | 51 | 74 | 34 | 56 | 57 | 71 |
| Wasserumsatz Verdampfer | l/h | 7732 | 10274 | 11168 | 13711 | 16013 | 20686 | 24139 | 27112 |
| Druckverlust im System | kPa | 22 | 37 | 36 | 52 | 25 | 40 | 40 | 38 |
| Leistungen im Heizleistung 40 °C / 45 °C (2) | | | | | | | | | |
| Heizleistung | kW | 53,0 | 70,9 | 76,6 | 92,6 | 106,4 | 143,7 | 164,2 | 183,3 |
| Leistungsaufnahme | kW | 12,9 | 17,7 | 19,1 | 22,6 | 24,0 | 33,1 | 37,2 | 42,7 |
| Stromaufnahme gesamt im Heizbetrieb | A | 23 | 29 | 31 | 37 | 41 | 56 | 64 | 74 |
| COP | W/W | 4,10 | 4,00 | 4,01 | 4,10 | 4,44 | 4,34 | 4,41 | 4,30 |
| Wasserumsatz Quellenseite | l/h | 11777 | 15734 | 17011 | 20840 | 24211 | 32704 | 37512 | 41689 |
| Druckverluste Quellenseite | kPa | 49 | 89 | 92 | 132 | 61 | 107 | 101 | 126 |
| Wasserumsatz Verdampfer | l/h | 9190 | 12277 | 13264 | 16046 | 18452 | 24913 | 28485 | 31788 |
| Druckverlust im System | kPa | 30 | 52 | 49 | 72 | 32 | 58 | 56 | 70 |

(1) Daten 14511:2018; Wasser am System 12 °C / 7 °C; Wasser an der Quelle 30 °C / 35 °C

(2) Daten 14511:2018; Wasser am System 40 °C / 45 °C; Wasser an der Quelle 10 °C / 7 °C

ELEKTRISCHE DATEN

| Größe | | | 180 | 200 | 300 | 400 | 500 | 550 | 600 | 650 |
|--------------------------|---|---|-------|-------|-------|-------|-------|-------|-------|-------|
| Elektrische Daten | | | | | | | | | | |
| Maximaler Strom (FLA) | ° | A | 32,6 | 41,8 | 45,2 | 52,1 | 59,0 | 99,0 | 112,0 | 125,0 |
| Anlaufstrom (LRA) | ° | A | 119,0 | 123,0 | 125,0 | 167,0 | 174,0 | 265,0 | 310,0 | 323,0 |

ENERGIEDATEN

| Größe | | 180 | 200 | 300 | 400 | 500 | 550 | 600 | 650 |
|--|-----|--------|--------|--------|--------|--------|--------|--------|--------|
| EU 813/2013 mittlere Temperatur - Pdesignh ≤ 400 kW (1) | | | | | | | | | |
| Pdesignh | kW | 68 | 91 | 98 | 119 | 137 | 185 | 212 | 236 |
| ηsh | % | 173,00 | 170,00 | 170,00 | 175,00 | 189,00 | 186,00 | 189,00 | 184,00 |
| SCOP | | 4,53 | 4,45 | 4,45 | 4,58 | 4,93 | 4,85 | 4,93 | 4,80 |
| Energieeffizienzklasse | | A+++ | - | - | - | - | - | - | - |
| EU 813/2013 Niedertemperatur - Pdesignh ≤ 400 kW (2) | | | | | | | | | |
| Pdesignh | kW | 79 | - | - | - | - | - | - | - |
| ηsh | % | 222,00 | - | - | - | - | - | - | - |
| SCOP | | 5,75 | - | - | - | - | - | - | - |
| Energieeffizienzklasse | | A+++ | - | - | - | - | - | - | - |
| Kühlleistung bei niedrigen Temperaturen (UE n° 2016/2281) | | | | | | | | | |
| SEER | W/W | 4,25 | 4,04 | 4,15 | 4,38 | 5,04 | 4,62 | 4,80 | 4,69 |
| ηsc | % | 161,90 | 153,50 | 157,80 | 167,30 | 193,40 | 176,70 | 183,90 | 179,50 |

(1) Wirkungsgrade in Anwendungen für mittlere Temperatur (55°C)

(2) Wirkungsgrade in Anwendungen für Niedertemperatur Temperatur (35°C)

TECHNISCHE DATEN

| Größe | | | 180 | 200 | 300 | 400 | 500 | 550 | 600 | 650 |
|--|---|-------|------|------|------|------|----------------------------|--------|--------|--------|
| Verdichter | | | | | | | | | | |
| Typ | ° | Typ | | | | | Scroll | | | |
| Einstellung des Verdichters | ° | Typ | | | | | On-Off | | | |
| Anzahl | ° | Anz. | 2 | 2 | 2 | 2 | 2 | 2 | 2 | 2 |
| Kreise | ° | Anz. | 1 | 1 | 1 | 1 | 1 | 1 | 1 | 1 |
| Kältemittel | ° | Typ | | | | | R410A | | | |
| Wärmetauscher quelseitig | | | | | | | | | | |
| Typ | ° | Typ | | | | | Platten | | | |
| Anzahl | ° | Anz. | 1 | 1 | 1 | 1 | 1 | 1 | 1 | 1 |
| Anlagenseitiger Wärmetauscher | | | | | | | | | | |
| Typ | ° | Typ | | | | | Platten | | | |
| Anzahl | ° | Anz. | 1 | 1 | 1 | 1 | 1 | 1 | 1 | 1 |
| Quellenseite Wasseranschlüsse | | | | | | | | | | |
| Anschlüssen (in/out) | ° | Typ | | | | | Genutetem Verbindungsstück | | | |
| Durchmesser (in/out) | ° | Ø | 2" | 2" | 2" | 2" | 2" 1/2 | 2" 1/2 | 2" 1/2 | 2" 1/2 |
| Anlagenseitiger Wasseranschlüsse | | | | | | | | | | |
| Anschlüssen (in/out) | ° | Typ | | | | | Genutetem Verbindungsstück | | | |
| Durchmesser (in/out) | ° | Ø | 2" | 2" | 2" | 2" | 2" 1/2 | 2" 1/2 | 2" 1/2 | 2" 1/2 |
| Schalldaten werden im Kühlbetrieb berechnet (1) | | | | | | | | | | |
| Schallleistungspegel | ° | dB(A) | 61,1 | 61,8 | 62,9 | 71,1 | 67,6 | 79,1 | 79,1 | 79,1 |
| Schalldruckpegel (10 m) | ° | dB(A) | 29,6 | 30,3 | 31,4 | 39,6 | 36,0 | 47,5 | 47,5 | 47,5 |

(1) Schallleistung: Berechnet auf der Grundlage von Messungen nach UNI EN ISO 9614-2, gemäß den Anforderungen der Eurovent-Zertifizierung; Schalldruck gemessen im freien Feld, 10 m von der Außenfläche des Gerätes entfernt (gemäß UNI EN ISO 3744)

ABMESSUNGEN

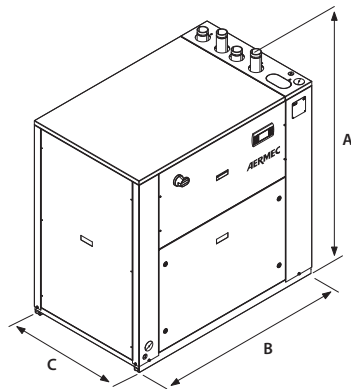

WRL 180-400

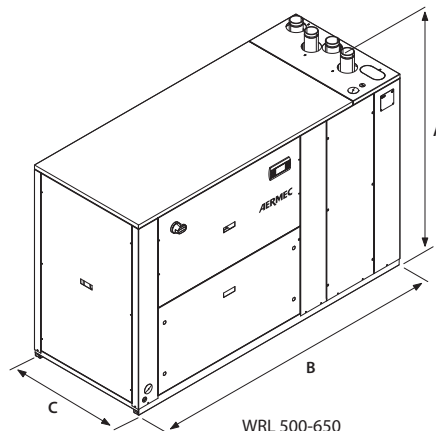

WRL 500-650

| Größe | | | 180 | 200 | 300 | 400 | 500 | 550 | 600 | 650 |
|--------------------------------|---|----|------|------|------|------|------|------|------|------|
| Abmessungen und gewicht | | | | | | | | | | |
| A | ° | mm | 1380 | 1380 | 1380 | 1380 | 1380 | 1380 | 1380 | 1380 |
| B | ° | mm | 1320 | 1320 | 1320 | 1320 | 2060 | 2060 | 2060 | 2060 |
| C | ° | mm | 845 | 845 | 845 | 845 | 845 | 845 | 845 | 845 |
| Leergewicht | ° | kg | 370 | 370 | 381 | 388 | 522 | 598 | 708 | 753 |

Aermec behält sich das Recht vor, als notwendig erachtete Änderungen im Sinne einer Verbesserung des Produkts jederzeit auch mit Änderung der technischen Daten vorzunehmen.

Aermec S.p.A.

Via Roma, 996 - 37040 Bevilacqua (VR) - Italia
Tel. 0442633111 - Telefax 044293577
www.aermec.com